

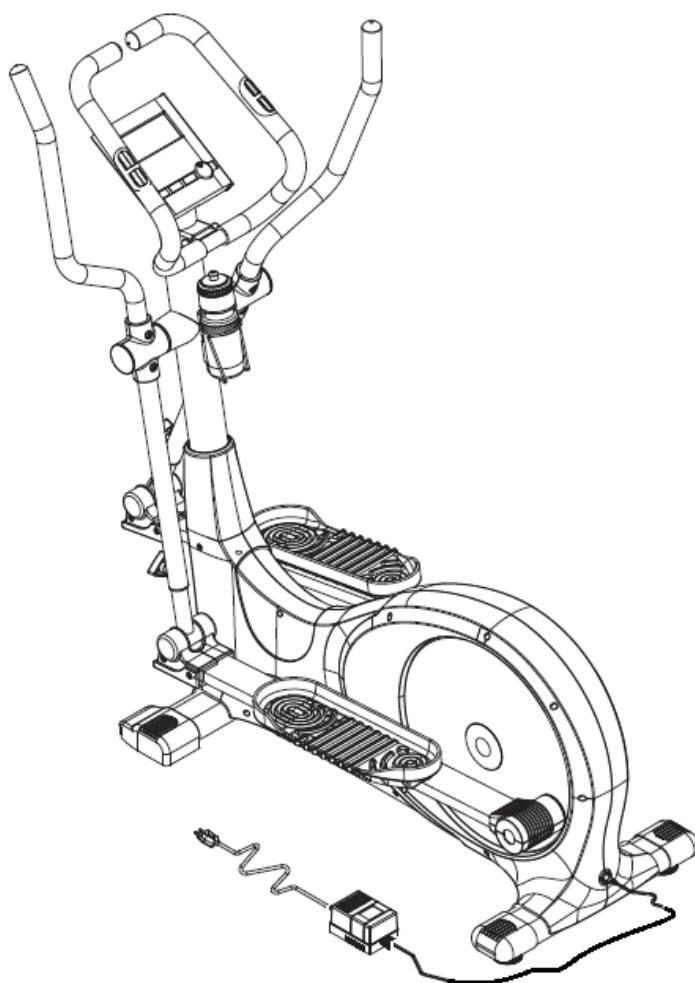

## Abilica ProElip XP

Art. nr. 132 150



Model ECT 2100A







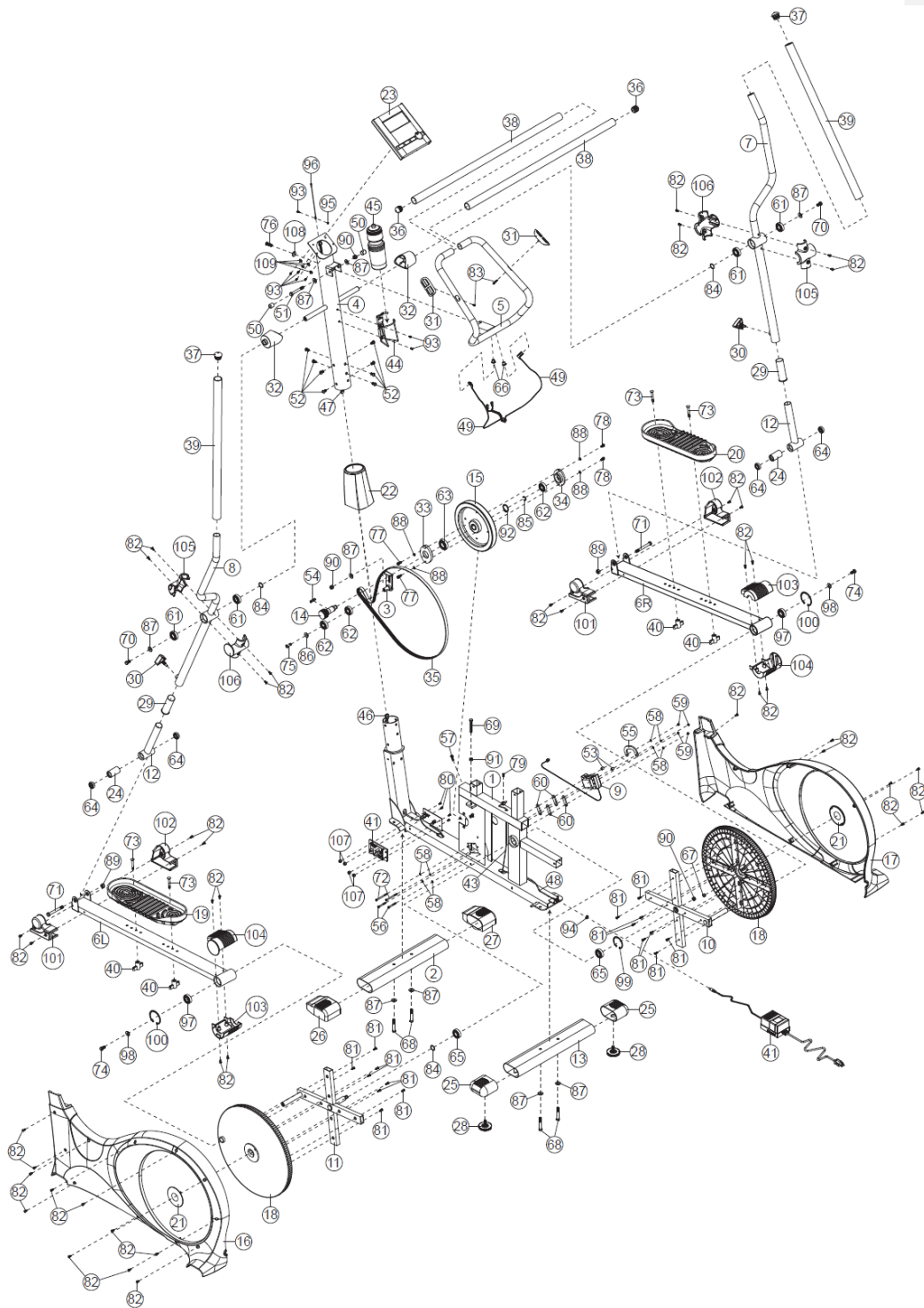



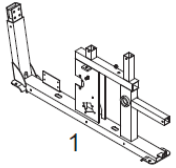





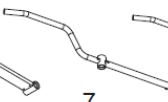
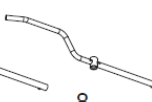







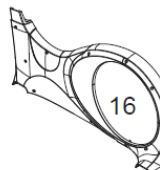
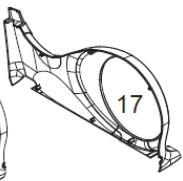

















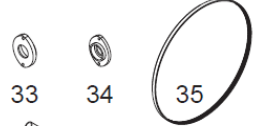

## INNHold / INNEHÅLL / CONTENTS

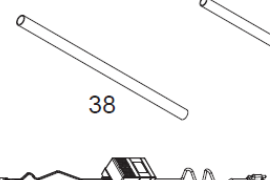
3	Deletegning / Sprängskiss / Parts drawing
4	Deleliste / Dellista / Parts List
5	Montering / Assembly
8	<b>N</b> Viktig informasjon
9	Betjening av computeren
14	Reklamasjonsvillkår
15	Kontaktinformasjon
16	<b>S</b> Viktig information
17	Betjening av datoren
20	Reklamationsvillkor
21	Kontaktinformation
22	<b>GB</b> Important information
23	Operating the console
26	Warranty regulations
27	Conatct information

# DELETEDGNING / SPRÄNGSKISS / PARTS DRAWING

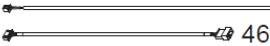

## DELELISTE / DELLISTA / PARTS LIST

1	MAIN FRAME	1		1		2		3		4	
5	HANDLEBAR	1		5R		6L		7		8	
6R	RIGHT FOOT PEDAL FRAME	1		9		10		11		12	
6L	LEFT FOOT PEDAL FRAME	1		13		14		15			
7	RIGHT DUAL ACTION ARM	1		16		17		18		19	
8	LEFT DUAL ACTION ARM	1		20		21		22		23	
9	ELECTROMAGNET	1		24		25		26		27	
10	RIGHT WHEEL COVER SUPPORT	1		28		29		30		31	
11	LEFT WHEEL COVER SUPPORT	1		32		33		34		35	
12	ANGLE ADJUSTMENT TUBE	2		36		37		38		39	
13	REAR STABILIZER	2		40		41		42		43	
14	BELT SHAFT	1		44		45		46		47	
15	WHEEL HUB	1		48		49		50			
16	LEFT SHROUD	1									
17	RIGHT SHROUD	1									
18	WHEEL COVER	2									
19	LEFT FOOT PEDAL	1									
20	RIGHT FOOT PEDAL	1									
21	PLASTIC AXLE COVER	2									
22	45 X 75mm HOLLOW COVER	1									
23	COMPUTER COVER (MONITOR)	1									
24	BEARING HOUSING	2									
25	50 X 100mm END CAP	2									
26	50 X 100mm LEFT WHEEL CAP	1									
27	50 X 100mm RIGHT WHEEL CAP	1									
28	ADJ. LEVER KNOB	2									
29	PLASTIC SLEEVE INSIDE DUAL ACTION ARM	2									
30	7/16" TRIANGLE KNOB FOR DUAL ACTION ARM	2									
31	HAND PULSE SENSOR PLATE	2									
32	FRONT UPRIGHT COVER	2									
33	HINGE FASTENER (LARGER)	1									
34	HINGE FASTENER (SMALLER)	1									
35	BELT 1651mm	1									
36	1-1/8" HAND SUPPORT PLUG	2									
37	1-1/4" DUAL ACTION ARM PLUG	2									
38	1-1/8" HAND SUPPORT GRIP	2									
39	1-1/4" DUAL ACTION ARM GRIP	2									
40	8mm TENSION KNOB FOR FOOT PEDAL PLACEMENT	4									
41	POWER CORD	1									
42	CONTROL BOARD	1									
43	CABLE FOR SPEED SENSOR	1									
44	WATER BOTTLE HOLDER	1									
45	WATER BOTTLE	1									
46	LOWER COMPUTER CABLE	1									
47	UPPER COMPUTER CABLE	1									
48	TENSION CABLE	1									
49	HAND PULSE CABLE	2									
50	3/8" CAP NUT	2									

51	3/8" X 3" HEX CARRIAGE BOLT	1
52	M8 X 15L DOME HEAD ALLEN BOLT	8
53	MAGNETIC FASTENER	2
54	FASTENER OF BELT AXLE	1
55	"U" SHAPED MAGNETIC DIVIDER	1
56	M5 X 50mm ALLEN BOLT	2
57	M6 X 16mm MACHINE BOLT	1
58	M5 WASHER	8
59	M5 NYLON NUT	4
60	STRAIGHT MAGNETIC DIVIDER	4
61	6004 BEARING	4
62	6203 BEARING	3
63	6005 BEARING	1
64	6200 BEARING	4
65	6004ZB BEARING	2
66	CABLE PLUG	2
67	SPEED MAGNETIC	1
68	3/8" X 2-1/2" HEX CARRIAGE BOLT	4
69	3/8" X 2-1/2" HEX THREADED BOLT	1
70	3/8" X 19mm HEX BOLT	2
71	M10 X 90mm HEX BOLT	2
72	M5 X 65mm ALLEN BOLT	2
73	M8 X 50mm CARRIAGE HEX BOLT	4
74	5/16" X 3/4" HEX BOLT	2
75	M8 X 16mm ALLEN PAN BOLT	1
76	3/8" X 3/4" DOME HEAD ALLEN BOLT	1
77	M6 X 16mm ALLEN BOLT	3
78	M6 X 12mm ALLEN BOLT	2
79	M6 X 10mm DOME BOLT	1
80	M4 X 10mm DOME BOLT	4
81	3/16" X 18mm SET SCREW	16
82	M5 X 19mm SHEET METAL SCREW	43
83	M4 X 25mm SHEET METAL SCREW	2
84	SPRING RING	4
85	15mm SPRING RETAINER CLIP	1
86	M8 WASHER	1
87	3/8" WASHER	9
88	M6 WASHER	4
89	M10 NYLON NUT	2
90	3/8" NYLON NUT	3
91	3/8" NUT	1
92	22mm SPRING CLIP	1
93	M5 X 10mm DOME BOLT	7
94	1/2" NUT 20 UNF	1
95	M5 NUT	1
96	EARTH WIRE	1
97	2204K BEARING	2
98	5/16" X 3mm OD. 27 WASHER	2
99	20mm SPRING CLIP	1
100	50mm SPRING CLIP	2
101	RIGHT PEDAL AXLE COVER	2
102	LEFT PEDAL AXLE COVER	2
103	RIGHT HANDLE BAR COVER	2
104	LEFT HANDLE BAR COVER	2
105	RIGHT HANDLE BAR JOINT COVER	2
106	LEFT HANDLE BAR JOINT COVER	2
107	M4 NUT	4
108	3/8" SEMICIRCLE WASHER	1
109	M5 SPRING WASHER	4

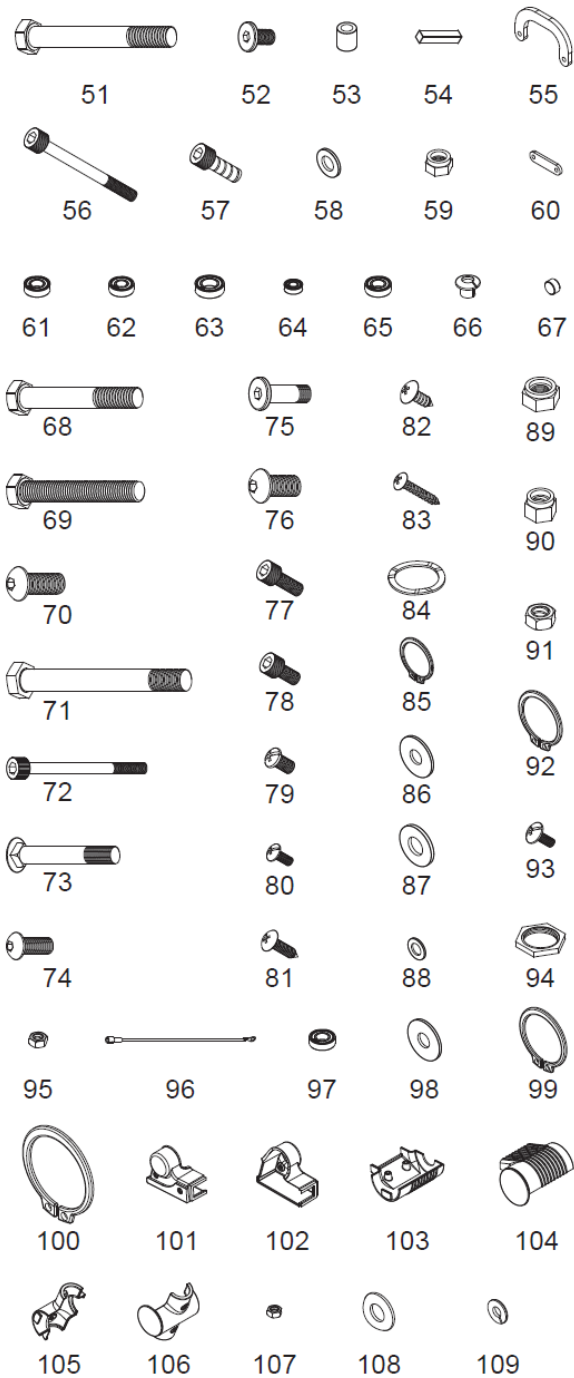

# MONTERING / ASSEMBLY

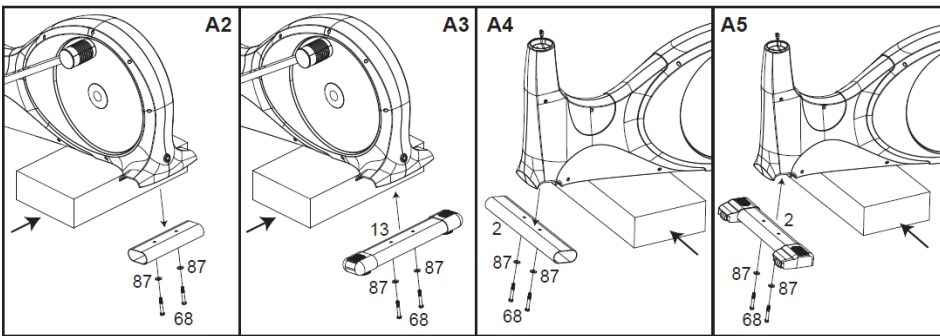
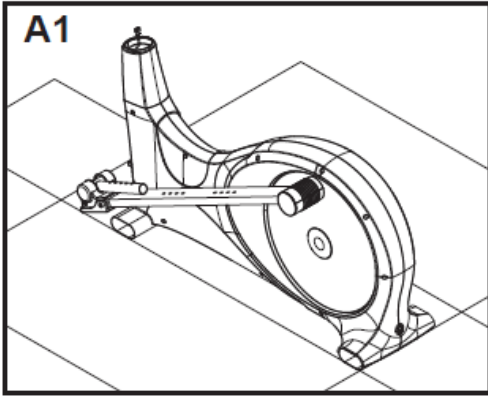

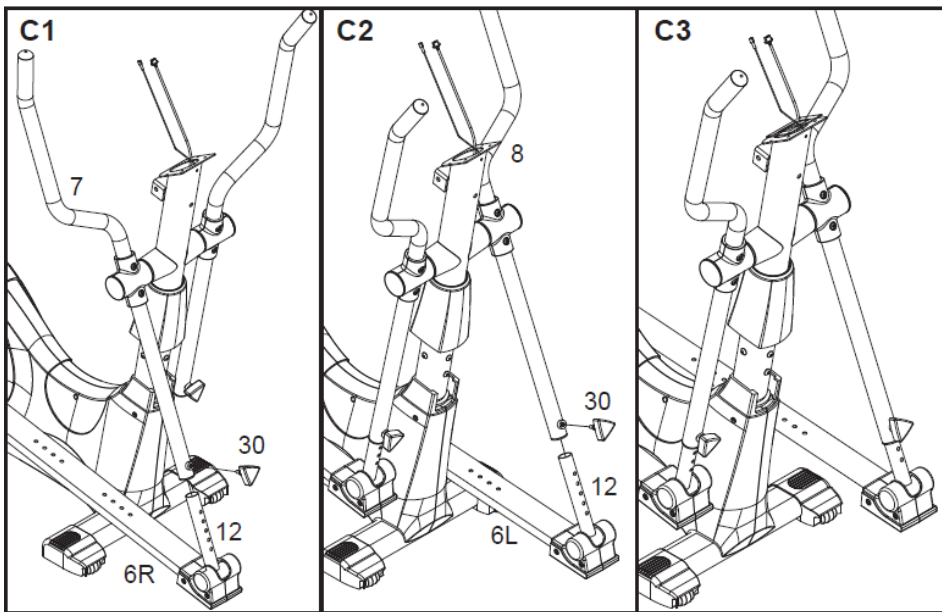
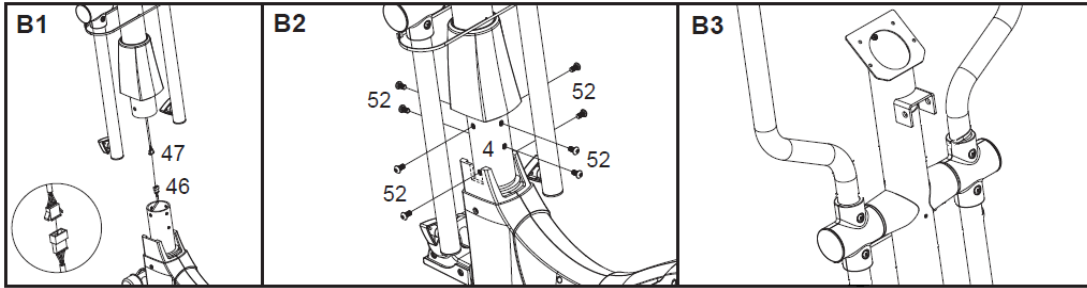

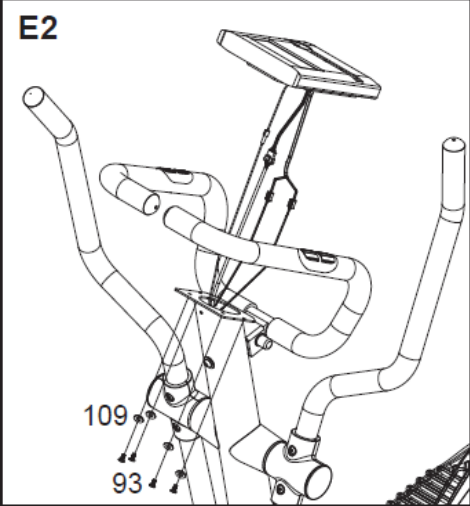
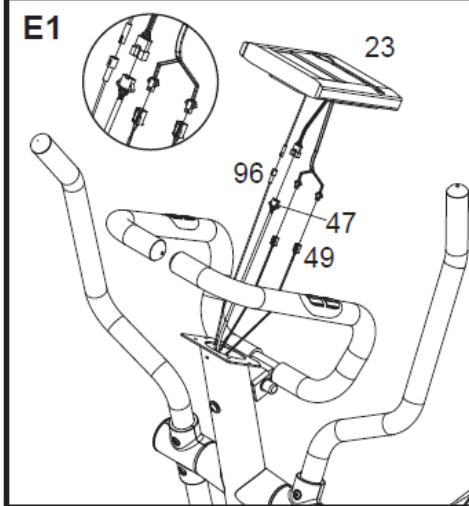
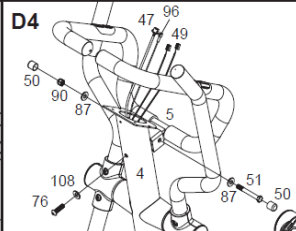
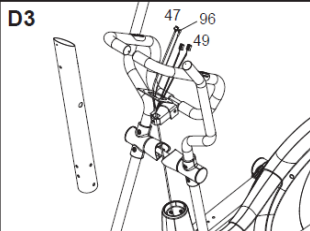
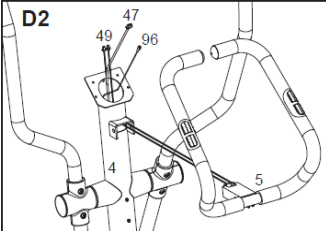
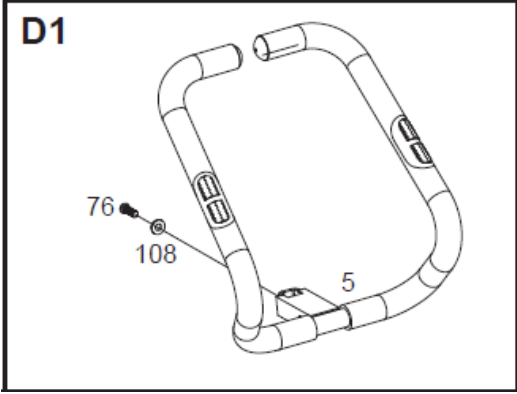



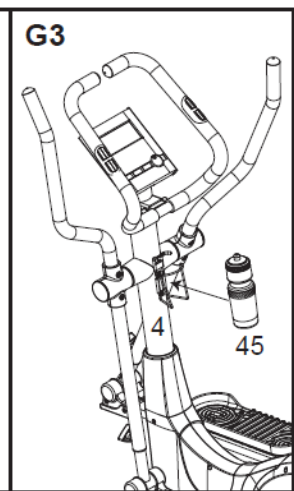
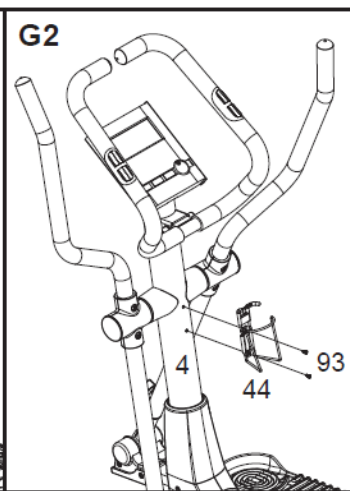
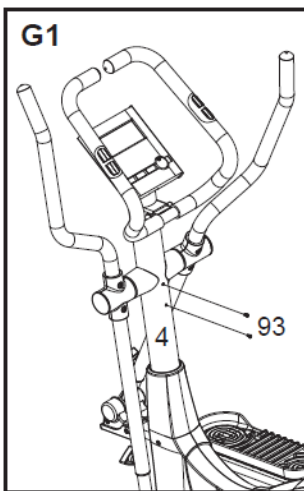
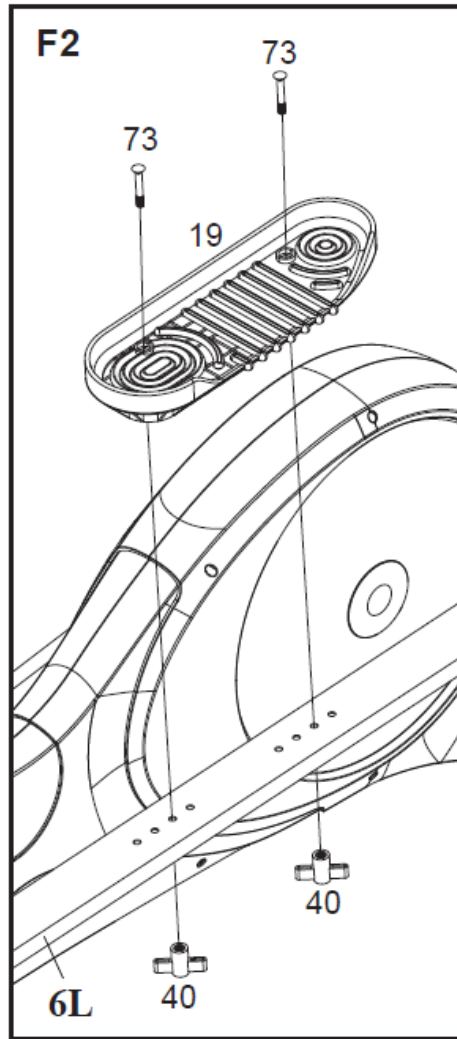
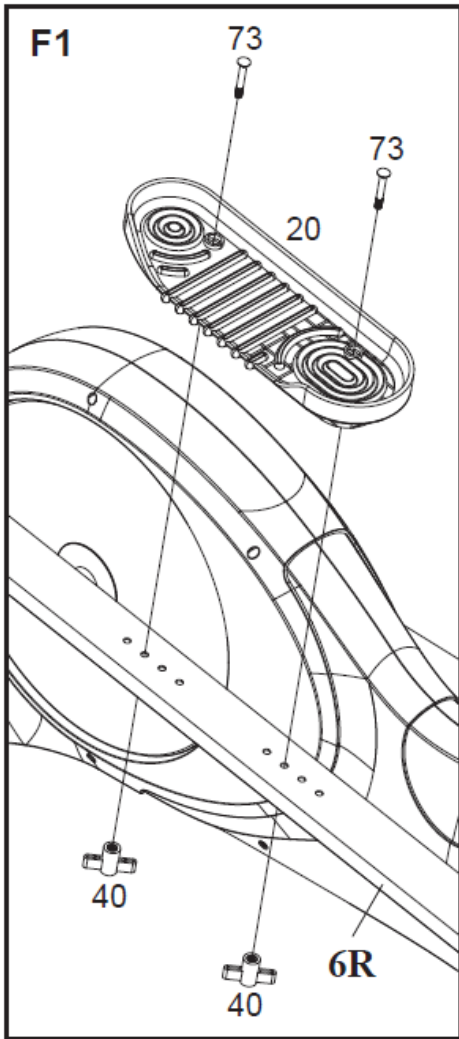



## VIKTIG INFORMASJON

Apparatet skal kun brukes som beskrevet i denne bruksanvisningen.

Eieren av trimapparatet er ansvarlig for at alle brukere er kjent med disse sikkerhetsreglene.

Under montering; sørg for at alle skruer og muttere sitter på rett plass og at de entrer skikkelig, før du begynner å stramme noen av dem.

Plasser trimapparatet på et flatt og jevnt underlag.

Trimapparatet må ikke brukes utendørs, eller i rom med unormalt høy luftfuktighet. Det er ikke anbefalt å bruke apparatet i garasje, carport eller på overbygget terrasse.

Det anbefales å benytte en underlagsmatte, for å eliminere sjansene for at gulv eller gulvbelegg tar skade i.f.m. bruk av apparatet.

Apparatet skal oppbevares tørt og frostfritt. Displayet bør aldri utsettes for direkte sollys.

Før hver bruk; påse at alle skruer og muttere er godt strammet til. Dersom det oppdages løse eller defekte deler; sørg for at ingen benytter seg av apparatet før det er i tilfredsstillende stand igjen.

Bruk alltid sko med en god gummisåle ved bruk av apparatet.

Apparatet skal kun benyttes av en person av gangen.

Barn må ikke benytte apparatet uten tilsyn, og bør heller ikke være i nærheten når apparatet er i bruk av andre.

Apparatet bør ikke benyttes av personer med vekt over 150 kg.

Apparatet bør ikke brukes i.f.m. medisinsk eller fysikalsk behandling, med mindre det er spesielt anbefalt av lege eller fysioterapeut.

Det tas forbehold om trykkfeil i manualen.

N

## BETJENING AV COMPUTEREN

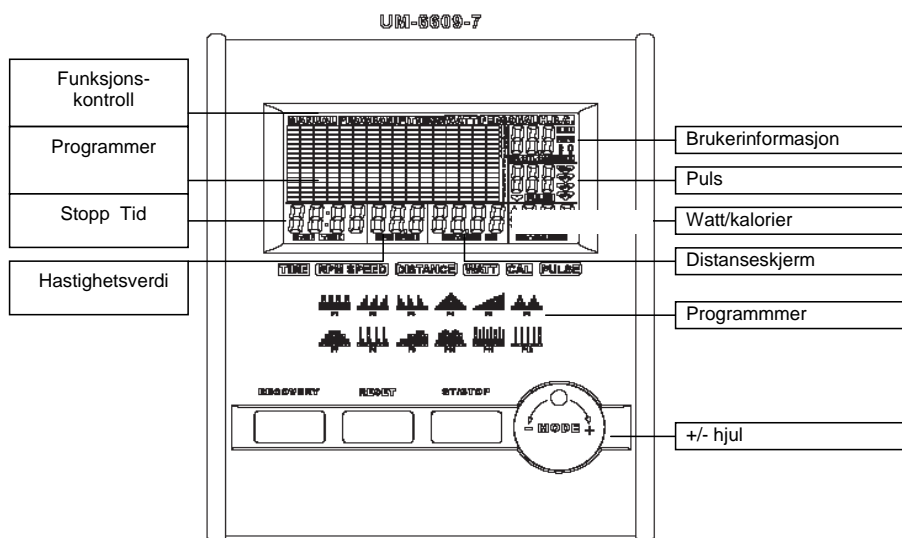

### **FUNKSJON**

- SCAN : Ruller mellom WATT/CALORIES og RPM/SPEED med seks sekunder pr visning
- RPM : Rotasjoner pr minutt: 0~15~999
- SPEED : Hastighet: 0.0~99.9 km/t
- TIME : Tidtager: 0:00~99:59.
- DISTANCE : Distanse: 0.00~99.99 km
- CALORIES : Omtrentlig antall kalorier forbrant: 0~9999.
- PULSE : Puls: P~30~240
- HEART SYMBOL : Hjertesymbol: ON/OFF blinker
- MANUAL : Manuell modus: 1~16 nivåer
- PROGRAM : Programmer: P1~P12
- WATTS CONSTANT: Wattkonstant: 10~350
- PERSONAL : Brukere: U1~U4
- H.R.C : Hjerterytme kontroll: 55%、75%、90%、IND (Målverdi)
- PULSE : Puls: P~30~240, Maksverdi er tilgjengelig.
- USER DATA : Brukerinformasjon: U0 ~U4 ( U1 ~ U4 kan lagres i computerens minne)

### **BESKRIVELSE**

Dette produktet bruker UE-serien i EMS-systemet.

**FUNKSJONS BESKRIVELSE**

**MANUAL** (Manuell modus) Bestem motstandsnivå ved å benytte deg av matriseskjermen, og dersom du ønsker det kan du så stille inn treningsparametere: TIME/DISTANCE/CALORIES/PULSE. Trykk så START/STOP for å starte det manuelle programmet.

**PROGRAM** 12 forhåndsprogrammerte programmer (P1~P12). Motstandsnivå kan justeres under bruk.

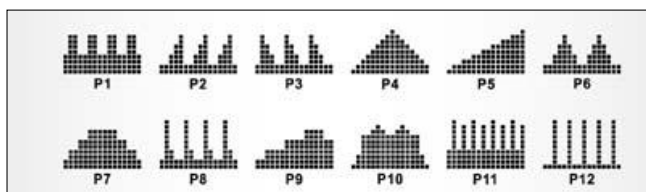

**WATTS** Standard  
WATT-verdi er 100. Brukeren kan så justere verdien ved å bruke +/- hjulet. Valgt WATT-verdi vil automatisk bli opprettholdt under treningsøkten uavhengig av hastighet.

**PERSONAL** Opprett din egen programprofil ved bruk av U1~U4 ved å stille inn motstandsnivå for hvert individuelle segment. Programmet vil så automatisk bli lagret for fremtidig bruk. Bruker du U0-programmet, kan du stille inn verdier på samme måte, men du vil ikke kunne lagre det.

**H.R.C** Hjerterytmecontrol – Velg en målverdi for din egen hjerterytme ved å velge en av de forhåndsstilte programmene: 55%, 75% eller 90%. Tast så inn alderen din slik at computeren kan kalkulere din målverdi. Når du har nådd målverdien du har stilt inn, vil PULSE-skjermen blinke.

- i. 55% -- Diettprogram
- ii. 75% -- Helseprogram
- iii. 90% -- Sportsprogram
- iv. TARGET—Brukeren kan selv stille inn ønsket målverdi.

**RECOVERY** (Rekonvalesens) Denne funksjonen vil kunne fortelle deg ditt fitnessnivå etter treningsøkten din. Når du har avsluttet treningsøkten, trykker du RECOVERY. For at denne funksjonen skal kunne fungere riktig, trenger den informasjon om din hjerterytme. Tidtageren vil telle ned fra 60 sekunder, og deretter vise deg en karakter fra F1 til F6.

Merk: Ingen andre skjermer vil være i drift under bruk av denne funksjonen. Programmene U0~U4 er personlige programmer, og brukeren bør skrive inn informasjon om hans eller hennes kjønn, alder, høyde og vekt. Informasjon vil kun lagres i programmene U1~U4.

Karakter	Fitnessvurdering	Hjerterytme (Test-HR minus Slutt-HR)
F1	Strålende	Over 50
F2	Bra	40~49
F3	Gjennomsnittlig	30~39
F4	Greit	20~29
F5	Dårlig	10~19
F6	Veldig dårlig	Under 10

**DRIFT**

1. Etter at strømmen er tilkoblet, vil U1 automatisk bli valgt. Du kan skifte bruker-program ved å skru på +/- hjulet, og trykk så ENTER for å bekrefte valget ditt. Du vil deretter kunne skrive inn informasjon om kjønn, alder, høyde, vekt og annen personlig data. Trykk ENTER igjen for å bekrefte.
2. Skjermen for funksjonskontroll vil nå blinke for å indikere at du kan velge mellom programmene P1~P12 ved å skru på +/- hjulet og trykke ENTER for å bekrefte. Alle standardverdiene kan forandres ved å trykke ENTER til ønsket skjerm blinker. Trykk ENTER igjen for å bekrefte.
3. Når du har valgt program og andre protokoller, trykk START/STOP og påbegynn treningsøkten.

**NØKKELFUNKSJONER**

1. ENTER-knapp : Valg av funksjon, og bekreft.
2. +/- hjul : Øker og senker verdier.
3. RESET-knapp : Nullstiller alle skjermer til standardverdier.
4. START/STOP-knapp : Starter eller stanser en treningsøkt.
5. RECOVERY-knapp : Gir deg informasjon om ditt fitnessnivå.

## Garantibestemmelser for bedriftsmarkedet Abilica Studio-produkter

Garantien gjelder produkter plassert i trimrom som er åpent for en tydelig avgrenset gruppe. Eksempler på en slik avgrenset brukergruppe kan være medlemmer i et idrettslag, ansatte ved en bedrift, gjester på et hotell eller lignende.

Garantien gjelder ikke dersom apparatene er plassert i et miljø der brukeren betaler utelukkende for bruken av apparatene, slik som eksempelvis små helsestudioer.

Studio-produkter er beregnet til å tåle inntil 4 timers bruk pr. dag. Overdreven bruk ansees som feil anvendelse og kan medføre tap av reklamasjonsrett og bortfall av garanti.

Maks vektbelastning for apparatene vil variere, og er spesifisert i produktinformasjonen til hver enkelt modell.

Garantien omfatter **Slitedeler, Andre utskiftbare komponenter** og **Konstruksjon/rammeverk**.

Med **Slitedeler** menes deler som man ved normal bruk vil måtte påregne og bytte ut med jevne mellomrom. Herunder sorterer deler som bremseklosser, trinser, vaiere, justeringsskruer kulelager, strikker, fjærer og lignende. For bedriftsmarkedet gis det 6 mnd. garanti på disse delene.

Med **Andre utskiftbare komponenter** menes alle andre løse deler som finnes på apparatene. Eksempler på slike deler kan være seteputer, polstringer, pedaler, treningscomputere og annen elektronikk. På denne typen deler gis det 1 års garanti, forutsatt at de ikke er utsatt for unormal ytre påvirkning.

Unntatt fra denne kategorien er motorer til tredemøller.

For alle tredemøllemotorer gis det 3 års garanti, forutsatt at de ikke er utsatt for unormal ytre påvirkning eller unødvendig slitasje gjennom manglende vedlikehold.

Med **Konstruksjonsdeler / rammeverk** menes hovedbestanddelene i treningsapparatet, dvs. stålkonstruksjoner og tilhørende sveisesømmer. På denne typen deler gis det minimum 10 års garanti. Lengre garantier/livstidsgarantier vil evt. være spesifisert på hvert enkelt produkt.

Bestemmelsene gjelder produkter merket med Abilica Studio Stempel i Abilica magasinet. Dersom det plasseres ut produkter uten dette stempelet i bedriftsmarkedet, vil dette regnes som feilbruk og følgelig medføre tap av reklamasjonsrett. Evt. mangler ved produktene vil imidlertid alltid behandles i tråd med kjøpslovens bestemmelser.



Bestemmelsene gjelder bedriftskunder.

Dersom produktet er i privat eie, og kun brukt i private husholdninger, gjelder de lovfestede rettighetene i Forbrukerkjøpsloven.

## **VIKTIG VEDRØRENDE SERVICE**



Om det skulle oppstå problemer av noe slag, ber vi dere kontakte Mylna servicesenter. Her sitter det konsulenter med spesiell kompetanse til å hjelpe deg med spørsmål rundt produktet, montering eller feil og mangler. Du kan også se på hjemmesiden [www.mylناسport.no/service](http://www.mylناسport.no/service). Her vil det ligge mye nyttig informasjon rundt produktene.

**VI ØNSKER AT DU SKAL KONTAKTE OSS FØR DU EVENTUELT GÅR TILBAKE TIL BUTIKKEN MED PRODUKTET:**

**Kundeservice: 23 27 27 27**

Når du kontakter oss bør du ha denne brukerveiledningen tilgjengelig.

## **BESTILLING AV RESERVEDELER:**

Kontakt eller skriv til:

Kundeservice: 32 27 27 27

Mail: [service@mylnasport.no](mailto:service@mylnasport.no)

Når du bestiller reservedeler er det viktig at du tar med følgende informasjon:

- Modellnummeret på produktet.
- Navnet på produktet.
- Serienummeret på produktet.
- Nummeret på reservedelene (se deleetegning og deleliste lengst frem i manualen)

## VIKTIG INFORMATION

S

Träningsredskapet får endast användas enligt beskrivningen i denna bruksanvisning.

Träningsredskapets ägare ansvarar för att alla användare har satt sig in i dessa säkerhetsföreskrifter.

Vid montering: se till att alla skruvar och muttrar sitter på rätt plats och att de är ordentligt införda innan du börjar spänna dem.

Placera träningsredskapet på ett plant och jämnt underlag.

Träningsredskapet får inte användas utomhus eller i rum med onormalt hög luftfuktighet. Du rekommenderas inte att använda träningsredskapet i ett garage, en carport eller på en överbyggd terrass.

Du rekommenderas att använda en underlagsmatta för att eliminera risken för att golv eller golvbeläggnings tar skada då träningsredskapets används.

Träningsredskapet ska förvaras torrt och frostfritt. Displayen bör aldrig utsättas för direkt solljus.

Före varje användningstillfälle: kontrollera att alla skruvar och muttrar är ordentligt åtdragna. Om du upptäcker lösa eller defekta delar: se till att ingen använder träningsredskapet förrän det befinner sig i tillfredsställande skick igen.

Bär alltid skor med en bra gummisula när du använder träningsredskapet.

Endast en person åt gången får använda träningsredskapet.

Barn får inte använda träningsredskapet utan tillsyn, och bör inte heller befinna sig i närheten när någon annan använder träningsredskapet.

Träningsredskapet bör inte användas av personer som väger över 150 kg.

Träningsredskapet bör inte användas i samband med medicinsk eller fysiologisk behandling, såvida inte detta ordinerats specifikt av läkare eller fysioterapeut.

Vi förbehåller oss eventuella tryckfel i bruksanvisningen.



S

## BETJÄNING AV DATORN

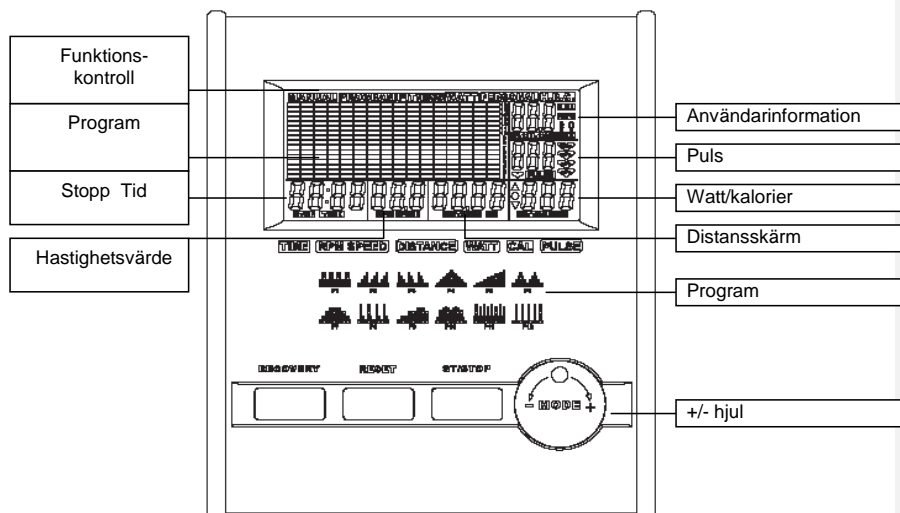

## FUNKTION

- SCAN : Flyttar sig mellan WATT/CALORIES och RPM/SPEED med sex sekunder per visning
- RPM : Rotationer per minut: 0~15~999
- SPEED : Hastighet: 0.0~99.9 km/t
- TIME : Tidtagare: 0:00~99:59.
- DISTANCE : Distans: 0:00~99:99 km
- CALORIES : Ungefärligt antal förbrända kalorier: 0~9999.
- PULSE : Puls: P~30~240
- HEART SYMBOL : Hjärtsymbol: ON/OFF blinkar
- MANUAL : Manuellt läge: 1~16 nivåer
- PROGRAM : Program: P1~P12
- WATTS CONSTANT: Wattkonstant 10~350
- PERSONAL : Användare: U1~U4
- H.R.C : Hjärtrytmskontroll: 55%、75%、90%、IND (Målvärde)
- PULSE : Puls: P~30~240, Maxvärde finns tillgängligt.
- USER DATA : Användarinformation: U0 ~U4 ( U1 ~ U4 kan lagras i datorns minne)

## BESKRIVNING

Denna produkt använder UE-serien i EMS-systemet.

## FUNKTIONSBESKRIVNING

**MANUAL** (Manuellt läge) Bestäm motståndsnivå genom att använda dig av matris-skärmen, och om du vill kan du ställa in träningsparametrar för: TIME/DISTANCE/CALORIES/PULSE. Tryck på START/STOP för att starta det manuella programmet.

**PROGRAM** 12 förprogrammerade program (P1~P12). Nivå för motstånd kan justeras under användning.

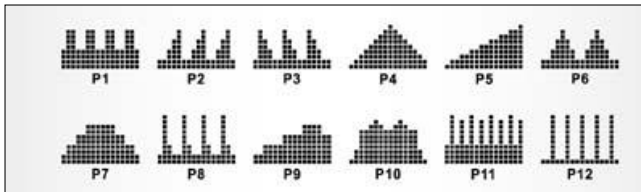

**WATTS** Standard för WATT-värde är 100. Brukaren kan justera värdet genom att använda +/- hjulet. Valt WATT-värde kommer automatiskt upprätthållas under hela träningspasset oavsett hastighet.

**PERSONAL** Upprätta din egen programprofil med U1~U4 genom att ställa in motståndsnivå för varje individuellt segment. Programmet kommer automatiskt lagras för framtida bruk. Om du använder U0-programmet, kan du ställa in värden på samma sätt, men kommer inte kunna lagra dem.

**H.R.C** Hjärtrytmkontroll - Sätt ett målvärde för din egen hjärtrytm genom att välja ett av de förinställda programmen: 55%, 75% eller 90%. Skriv in din ålder så att datorn kan kalkylera ditt målvärde. När du nått målvärdet du ställt in, kommer PULSE-skärmen att blinka.

- v. 55% -- Dietprogram
- vi. 75% -- Hälsoprogram
- vii. 90% -- Sportprogram
- viii. TARGET—Användaren kan själv ställa in önskat målvärde.

**RECOVERY** (Konvalescens) Denna funktion kan visa dig vilken fitnessnivå du har efter träningspasset. När du avslutat träningspasset, trycker du på RECOVERY. För att denna funktion ska kunna fungera ordentligt, behöver den information om din hjärtrytm. Tidtagaren kommer räkna ner från 60 sekunder, och därefter visa dig en karaktär från F1 till F6. Observera: Inga andra skärmar kommer vara igång under tiden denna funktion används. Programmen U0~U4 är personliga program, och användaren bör ange könstillhörighet, ålder, längd och vikt. Det går att lagra information i programmen U1~U4.

Karaktär	Fitnessvärdering	Hjärtrytm (Test-HR minus Slut-HR)
F1	Strålande	Över 50
F2	Bra	40~49
F3	Genomsnittlig	30~39
F4	Okej	20~29
F5	Dålig	10~19
F6	Väldigt dålig	Under 10

#### **DRIFT**

- Efter att strömmen kopplats på, kommer U1 väljas automatiskt. Du kan ändra användarprogram genom att skruva på +/- hjulet, och trycka ENTER för att bekräfta ditt val. Du kommer därefter kunna ange information angående könstillhörighet, ålder, längd, vikt samt annan personlig data. Tryck åter på ENTER för att bekräfta.
- Skärmen för funktionskontroll kommer nu blinka för att indikera att du kan välja mellan programmen P1~P12 genom att skruva på +/- hjulet och trycka ENTER för att bekräfta. Alla standardvärden kan ändras genom att trycka ENTER tills önskad skärm blinkar. Tryck åter på ENTER för att bekräfta.
- Tryck på START/STOP för att påbörja träningspasset, efter att du valt program och andra protokoll.

#### **NYCKELFUNKTIONER**

- ENTER-knapp : Funktionsval, och bekräftelse.
- +/- hjul : Ökar och sänker värden.
- RESET-knapp : Nollställer alla skärmar till standardvärden.
- START/STOP-knapp : Startar och stoppar ett träningspass.
- RECOVERY-knapp : Ger dig information angående din fitnessnivå.

## Garantivillkor för företagsmarknaden Studio-produkter.

Garantin gäller produkter som är placerade i träningslokaler som är öppna för en tydligt avgränsad grupp. Exempel på en sådan avgränsad användargrupp kan vara medlemmar i ett idrottslag, anställda vid ett företag, gäster på ett hotell eller liknande. Garantin gäller inte om apparaterna är placerade i en miljö där användaren betalar uteslutande för användningen av apparaterna, som t.ex. små gym. Studio-produkter är avsedda att tåla upp till 4 timmars användning per dag. Överdriven användning betraktas som felaktig användning och kan innebära förlorad reklamationsrätt och bortfall av garanti. Max. viktbelastning för apparaterna varierar, och specificeras i produktinformationen till varje enskild modell.

Garantin omfattar **slitdelar, andra utbytbara komponenter** och **konstruktion/ramverk**.

Med **slitdelar** avses delar som man vid normal användning måste räkna med att byta ut med jämna mellanrum. Härunder inräknas delar som bromsklossar, linhjul, vajrar, justeringsskruvar, kullager, gummiband, fjädrar och liknande. För företagsmarknaden ges 6 månaders garanti på dessa delar.

Med **andra utbytbara komponenter** avses alla andra lösa delar som finns på apparaterna. Exempel på sådana delar kan vara sadeldynor, överdrag, pedaler, träningsdatorer och annan elektronik. För denna typ av delar ges 1 års garanti, under förutsättning att delarna inte utsatts för onormal yttre påverkan. Motorer till löpband är undantagna från denna kategori. För alla löpbandsmotorer ges 3 års garanti, under förutsättning att de inte utsatts för onormal yttre påverkan eller onödigt slitage genom bristfälligt underhåll.

Med **konstruktionsdelar/ramverk** avses träningsredskapets huvuddelar, dvs. stålkonstruktioner och tillhörande svetsfogar. För denna typ av delar ges minimum 10 års garanti. Eventuella längre garantier/livstidsgarantier specificeras för varje enskild produkt.

Villkoren gäller produkter märkta med stämpeln Abilica Studio i Abilica-magasinet. Om man placerar ut produkter utan denna stämpel på företagsmarknaden, räknas detta som felaktig användning och leder därmed till förlust av reklamationsrätt. Produktionsfel hos produkterna kommer dock alltid att behandlas i enlighet med köplagens villkor.



Villkoren gäller företagskunder. Om produkten är i privat ägo och endast används för privat bruk, är det dom lagstadgade rättigheterna i konsumentköplagen som gäller.

## VIKTIGT BETRÄFFANDE SERVICE



Om det skulle uppstå problem av något slag, ber vi dig kontakta Mylna's servicecenter. Här sitter det konsulter med speciell kompetens för att hjälpa dig med frågor som rör produkten, montering eller fel och brister. Du kan även gå till hemsidan [www.mylناسport.se/service](http://www.mylناسport.se/service). Här kommer det att finnas mycket information om produkterna.

**VI VILL HELST ATT DU KONTAKTAR OSS INNAN DU EVENTUELLT GÅR TILLBAKA TILL BUTIKEN MED PRODUKTEN:**

**Kundtjänst: 036-452 53**

När du kontaktar oss bör du ha denna bruksanvisning tillhands.

### **BESTÄLLNING AV RESERVDELAR**

Ring eller e-posta till:

Kundtjänst: 036-452 53

E-post: [service@mylnasport.se](mailto:service@mylnasport.se)

När du beställer reservdelar är det viktigt att du uppger följande information:

- Träningsredskapets modellnummer
- Produktens namn
- Produktens serienummer
- Reservdelsnummer (se sprängskissen och dellistan längst fram i manualen)



## IMPORTANT INFORMATION

The exercise machine should only be operated as described in this manual.

The owner of the equipment is responsible that all users of the exercise machine are familiar with the contents of these precautions.

During assembly; make sure that all nuts and bolts are in their right places and properly entered before tightening any of them.

Place the exercise machine on a flat and smooth surface.

The exercise equipment must not be used outdoors, or in rooms with extraordinary humidity. It is not recommended to use the machine in a garage, carport or covered terrace.

It is recommended to use a protective mat to eliminate the risk of damage to the floor during the use of the exercise machine.

Store the exercise machine in a frost free and dry environment. The display should never be exposed to direct sunlight.

Before every use; make sure that all nuts and bolts are securely tightened. If any loose or defective parts are revealed, make sure that no one uses the exercise machine until it has been properly replaced or tightened.

Always use shoes with a proper rubber sole when using the exercise machine.

The exercise machine should only be used by one person at the time.

Children must not use the equipment unattended, and they should not be around while the exercise machine is being used by others.

The maximum user weight for this exercise machine is 150 kg.

The exercise machine should not be used for medical purposes or physical therapy, unless it is specifically recommended by your doctor or physical therapist.

With reservation for any misprints.

## HOW TO OPERATE THE CONSOLE

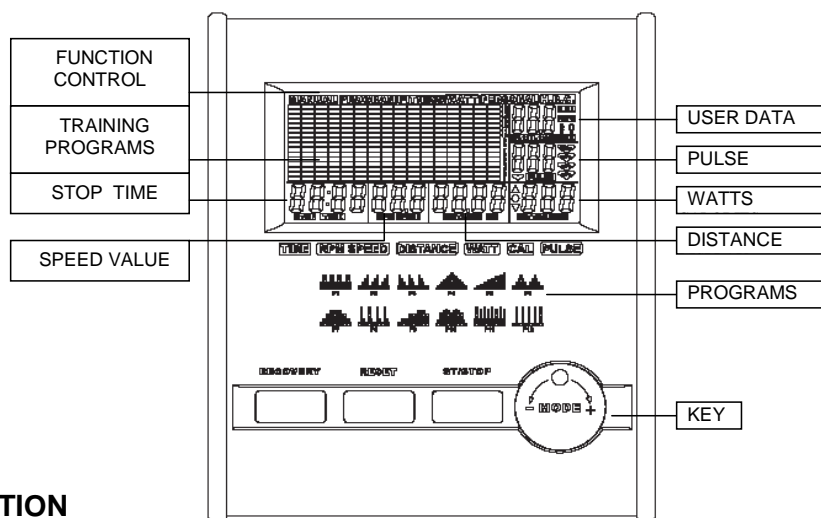

### FUNCTION

- SCAN : Alternates between WATTS/CALORIES and RPM/SPEED. 6 seconds per display.
- RPM : 0~15~999
- SPEED : 0.0~99.9 km/h
- TIME : 0:00~99:59.
- DISTANCE : 0.00~99.99 km
- CALORIES : 0~9999.
- PULSE : P~30~240
- HEART SYMBOL : ON/OFF flashes
- MANUAL : 1~16 level
- PROGRAM : P1~P12
- WATTS CONSTANT: 10~350
- PERSONAL : U1~U4
- H.R.C : 55%、75%、90%、IND (TARGET)
- PULSE : P~30~240, max value is available.
- USER DATA : U0 ~U4 ( U1 ~ U4 memorized user data ;

### DESCRIPTION

This product is used UE series EMS system.

### FUNCTION DESCRIPTION

- MANUAL Set the resistance level using the dot matrix display then (if required) set exercise parameters TIME/DISTANCE / CALORIES / PULSE then press ST/STOP to START manual program.



**PROGRAM** 12 automatic adjusting programs with control exercise (P1~P12), Resistance level can be adjusted during the program.

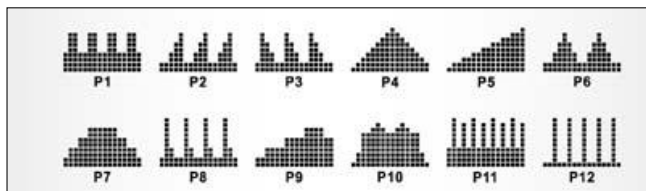

**WATTS** Default

WATTS value is 100. User can adjust WATTS value using the UP / DOWN knob. The entered WATTS will be maintained automatically regardless of speed.

**PERSONAL** Create your own Program profile through U1~U4 by setting the resistance level for each individual segment. Then the Program will be automatically saved for future use. U0 ENTER can be set the same as U1~U4 but this Program cannot be saved.

**H.R.C** HEART RATE CONTROL- Select your own target Heart Rate of choose one of the preset programs 55%, 75%, or 90%. Please enter your age into the User Data to ensure that your target heart rate is set correctly. The PULSE display will flash when you have reached your target heart rate according to the Program you have chosen.

- ix. 55% -- DIET PROGRAM
- x. 75% -- HEALTH PROGRAM
- xi. 90% -- SPORTS PROGRAM
- xii. TARGET—USER SET TARGET HEART RATE

**RECOVERY** The RECOVERY will determine your fitness level after your workout. When you have finished your workout press RECOVERY. For RECOVERY to function correctly it needs your Heart Rate input. TIME will countdown from 1 minute and then your fitness level from F1 to F6 will be displayed. NOTE; during RECOVERY no other displays will operate. USER DATA : U0~U4 are user's Personal Programs (refer Personal). Users should enter their gender, age, height and weight. Only data for U1 to U4 will be saved. U0 is for casual users.

Score	Condition	Heart Rate ( from test HR minus end HR)
F1	<b>Excellent</b>	Above 50
F2	<b>Good</b>	40 ~ 49
F3	<b>Average</b>	30 ~ 39
F4	<b>Fair</b>	20 ~ 29
F5	<b>Poor</b>	10 ~ 19
F6	<b>Very Poor</b>	Under 10



**GB**

## **OPERATION**

7. After power-on U1 by default but you can select any User ENTER by turning the UP/DOWN knob the press the ENTER key for confirmation. Thereafter, sex, age, height, weight and other personal information can changed top right display. please press ENTER key for confirmation again.
8. Function Control display will flash indicating you can select the Programs P1-P12 by turning UP/DOWN knob and then press ENTER key for confirmation. Any of the default values can be changed by pushing the ENTER key until the desired display is flashing. Press the ENTER key again for confirmation.
9. When the Program and other protocols are entered press START/STOP key and begin your workout.

## **KEY FUNCTIONS**

11. ENTER KEY : Function select and confirmation key. PUSH
12. UP/DOWN KNOB : Increase and decrease or select option. ROTATE
13. RESET KEY : reset all displays to default values.
14. ST/STOP KEY : start/stop key
15. RECOVERY KEY : Fitness test by measuring your recovery rate.

## **TIPS**

1. Option: Plug in AC Adaptor (6 VOLT, 1A).
2. Keep moisture away from computer.

**Merknad [T1]:**



## Warranty regulations for the light commercial market Abilica Studio products

The warranty regulations apply for products that are placed in gymnasiums open to a clearly restricted consumer group. Examples of such a restricted group could be members of an athletic club, employees at a company, guests at a hotel or similar. The warranty does not apply if the products are placed in environments where the user is paying solely for the use of the machines, such as e.g. small gyms and fitness clubs.

The **Abilica Studio** products are intended for up to 4 hours use per day. Excessive use will be regarded as misuse and lead to the termination of the warranty. The maximum user weight will differ, and is therefore specified in the product details for each machine or device.

The warranty includes **Wearing parts, Other replaceable labour parts, and Frame / Structure.**

By **Wearing parts** is implied parts that will eventually be worn down through normal use, and thereby need to be replaced regularly. Included in this category will come breaking pads, wires, pulleys, adjustment screws, ball bearings, rubber bands, springs etc.

For the light commercial market, a 6 month warranty applies for these parts.

By **Other replaceable labour parts** is implied all other replaceable parts on the machine or device. Examples of such parts could be seat cushions, foam padding, pedals, exercise computers and other electronics. For the light commercial market, a 1 year restricted warranty applies for these parts, provided that they have not been subjected to negligence or error in handling or storing, wrong assembly, unsuitable use or unauthorized or improper repairs.

Excluded from this restriction are treadmill motors.

For all treadmill motors, there is a 3 year warranty, provided that they have not been subjected to negligence in maintenance, or unauthorized or improper repairs.

By **Frame/structure** is implied all the parts of the load-bearing steel frame, and its welding seems and joints.

For these parts, the warranty time for a minimum of 10 years is applied. Longer warranties and/or life time warranties will specified in the product information for each individual machine or device.

The warranty applies for products carrying the **Abilica Studio** brand. Any use of equipment that lack this brand, will be regarded as misuse and lead to the termination of the warranty.

The warranty applies for the light commercial market. Should the product be in the possession of a private person, and only be used in a private household, the statutory provisions will of course apply



## IMPORTANT REGARDING SERVICE



Should you experience problems of any kind with the product, please contact Mylna's Service center. Here you will meet advisors especially trained to assist you, regarding the product, assembly or flaws, defects and shortcomings.

Please feel free to visit our web-site [www.mylnasport.no/service](http://www.mylnasport.no/service). Here you will also find useful information regarding our products.

**WE URGE TO CONTACT OUR SERVICE DEPT. PRIOR TO BRINGING THE PRODUCT BACK TO THE RETAILER**

**CUSTOMER SERVICE: 23 27 27 27**

Please keep this manual at hand upon contact.

## ORDER OF SPARE PARTS

Call or write to

Customer service: 32 27 27 27

Mail: [service@mylnasport.no](mailto:service@mylnasport.no)

When ordering spare parts, please have the following information ready.

- Model number of the product
- Name of the product
- Serial number of the product
- The spare part's number (please see the parts drawing and parts list)



**Leverandør:**

Mylna Sport & Fitness AS

Postboks 244

3051 Mjøndalen

Norge

E-post: [post@mylnasport.no](mailto:post@mylnasport.no)

[www.abilica.no](http://www.abilica.no)

[www.mylnasport.no](http://www.mylnasport.no)

**Leverantör:**

Mylna Sport & Fitness AB

Box 181

56624 Habo

Sverige

E-post: [info@mylnasport.se](mailto:info@mylnasport.se)

[www.abilica.se](http://www.abilica.se)

[www.mylnasport.se](http://www.mylnasport.se)

**Supplier:**

Mylna Sport & Fitness AS

P.O. Box 244

N-3051 Mjøndalen

Norway

E-post: [post@mylnasport.com](mailto:post@mylnasport.com)

[www.abilica.com](http://www.abilica.com)

[www.mylnasport.com](http://www.mylnasport.com)